

Bosch Commercial & VRF Systeme zu Modbus TCP/RTU-Applikation

Artikelnummer: IN770AIRXXSO000

Die Bosch-Anwendung wurde speziell entwickelt, um die bidirektionale Steuerung und Überwachung von Bosch Air Flux- und Mini-VRF-Systemen von einem BMS, SCADA, SPS oder einem anderen Gerät aus zu ermöglichen, das als Modbus-Client fungiert. Die Lösung ermöglicht die Integration von bis zu 4 Innengeräten über eine einzige Schnittstelle.



Bosch zu Modbus TCP/RTU - bis zu 4 Innengeräte

Funktionen und Vorteile

- ✓ **Gleichzeitige Verwaltung von Modbus TCP und RTU**
Das Gateway ist ein Modbus-Server und kann sowohl Modbus TCP als auch Modbus RTU gleichzeitig verwalten.
- ✓ **Minimieren Sie den Einsatz von Installationsmaterialien, reduzieren Sie den Installationsaufwand**
Das Gateway wird direkt an den Kommunikationsbus der Außeneinheiten angeschlossen. Ein einziges Gateway ermöglicht den zentralen Zugriff auf das gesamte HLK-System.
- ✓ **Verkürzung der Inbetriebnahmezeit**
Scannen Sie den Bus und finden Sie alle an das VRF-System angeschlossenen Geräte mit ihren Steuersignalen, einschließlich der Anzeigen der Außeneinheiten.
- ✓ **Energieeffizienz durch Steuerung des Hauptverbrauchs des Gebäudes**
Mit dem Power Estimation Algorithm des Gateways können Sie den Energieverbrauch jeder Inneneinheit im VRF-System abschätzen.
- ✓ **Ein Gateway für jede Projektgröße**
Wählen Sie die Lizenz, die Ihren Anforderungen am besten entspricht (XXS - 4 Inneneinheiten, S - 16 Inneneinheiten, M - 64 Inneneinheiten), oder aktualisieren Sie Ihre aktuelle Lizenz. Damit werden die Dimensionen Ihres Projekts und Ihr Budget berücksichtigt.
- ✓ **Vermeiden von Kompatibilitätsproblemen**
Dieses Gateway ist mit Bosch Air Flux- und Mini-VRF-Systemen kompatibel.
- ✓ **Schnelle und intuitive Projektkonfiguration**
Intesis MAPS ist das benutzerfreundliche, eigens entwickelte Konfigurationstool, mit dem Sie das Potenzial von Intesis-Gateways optimal nutzen können. Wählen Sie einfach Ihre Vorlage aus und eliminieren Sie die Notwendigkeit eines mühsamen manuellen Signalmappings.
- ✓ **Automatische Updates sorgen dafür, dass Ihr Produkt eine hohe Leistung erbringt**
Sowohl das Intesis MAPS-Konfigurationstool als auch die Firmware der Schnittstelle können automatisch aktualisiert werden, um die Funktionalität des Produkts zu verbessern.

Bosch Commercial & VRF Systeme zu Modbus TCP/RTU-Applikation



Allgemeine

Nettogewicht (g)	240
Verpackungsbreite (mm)	106
Verpackungshöhe (mm)	58
Verpackungstiefe (mm)	90
Verpackungsgewicht (g)	310
Betriebstemperatur °C Min.	0
Betriebstemperatur °C Max.	60
	Bis zu 4 Inneneinheiten.
	Dieses Gateway ist für die Montage in einem Gehäuse konzipiert. Wenn das Gerät außerhalb eines Gehäuses montiert wird, sollten immer Vorsichtsmaßnahmen getroffen werden, um elektrostatische Entladungen auf das Gerät zu vermeiden. Bei Arbeiten im Inneren eines Gehäuses (z. B. bei der Durchführung von Einstellungen, dem Einstellen von Schaltern usw.) sind stets die üblichen antistatischen Vorsichtsmaßnahmen zu beachten, bevor das Gerät berührt wird.
Kompatibilität mit AC-Modellen	This gateway is compatible with Bosch Air Flux and Mini-VRF systems.
Inhalt der Lieferung	Intesis-Gateway, Installationshandbuch, USB-Konfigurationskabel.
Nicht inbegriffen (im Lieferumfang)	Netzteil nicht im Lieferumfang enthalten.
Montage	DIN rail mount (bracket included), Wall mount
Gehäusematerialien	Kunststoff
Verpackungsmaterial	Karton
Garantie (Jahre)	3 years

Identifizierung und Status

Produkt-ID	IN770AIRXXSO000_MBS_BOS
Herkunftsland	Spanien
HS-Code	8517620000

Bosch Commercial & VRF Systeme zu Modbus TCP/RTU-Applikation



Identifizierung und Status

Klassifizierungsnummer für die Exportkontrolle (ECCN)	EAR99
---	-------

Physikalische Merkmale

LED-Anzeigen	Gateway- und Kommunikationsstatus.
Drucktasten	Zurücksetzen auf die Werkseinstellungen.

Zertifizierungen und Standards

ETIM Classification	EC001604
WEEE-Kategorie	IT- und Telekommunikationsausrüstung

Bosch Commercial & VRF Systeme zu Modbus TCP/RTU- Applikation



Anwendungsfall

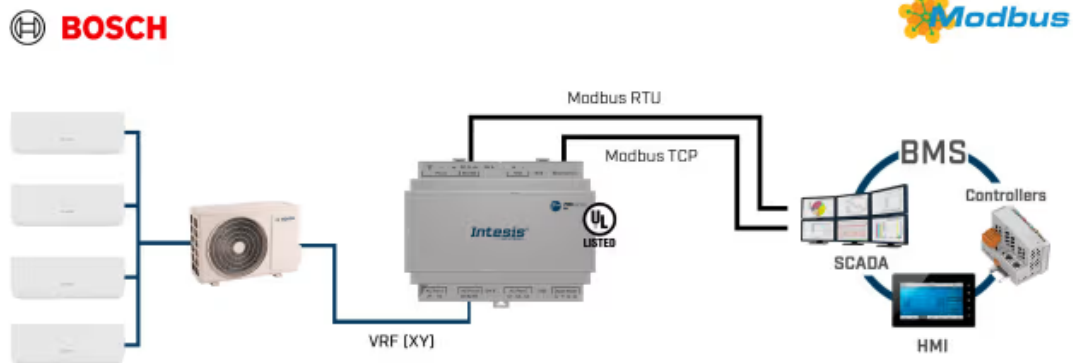

Beispiel für eine Integration.

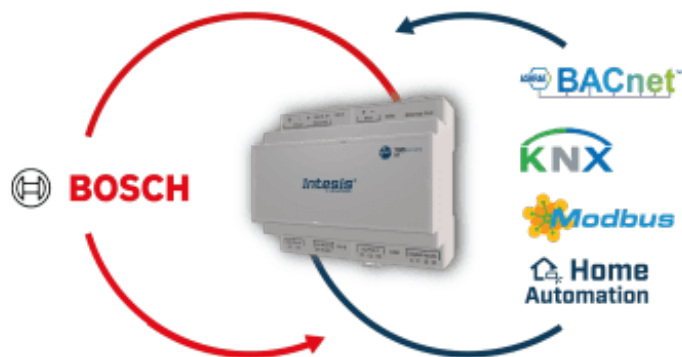

Verwenden Sie Intesis MAPS, um das Protokoll zu ändern: BACnet, Modbus, KNX oder Home Automation.