

Midea Commercial & VRF Systeme zu Modbus TCP/RTU-Applikation

Artikelnummer: IN770AIRXXSO000

Die Midea-Applikation wurde speziell entwickelt, um die bidirektionale Steuerung und Überwachung von Midea Commercial- und VRF-Systemen von einem BMS-, SCADA-, einer SPS- oder einem anderen Gerät aus zu ermöglichen, das als Modbus-Client fungiert. Die Lösung ermöglicht die Integration von bis zu 4 Innengeräten über eine einzige Schnittstelle.



Midea zu Modbus TCP/RTU - bis zu 4 Innengeräte

Funktionen und Vorteile

- ✓ **Gleichzeitige Verwaltung von Modbus TCP und RTU**
Das Gateway ist ein Modbus-Server und kann sowohl Modbus TCP als auch Modbus RTU gleichzeitig verwalten.
- ✓ **Automatische Identifizierung**
Für die automatische Identifizierung der im VRF-System vorhandenen Einheiten steht eine Scan-Funktion zur Verfügung.
- ✓ **Unterstützung mehrerer TCP-Clients**
Die Schnittstelle unterstützt bis zu 6 TCP-Clients (eingehende Sockets).
- ✓ **Inbetriebnahmefreundlicher Ansatz mit Intesis MAPS**
Vorlagen können beliebig oft importiert und wiederverwendet werden, wodurch die Inbetriebnahmezeit erheblich verkürzt wird.
- ✓ **Direkter Zugang zur Außeneinheit**
Der Anschluss ist einfach, da die Schnittstelle direkt mit dem Kommunikationsbus der Außeneinheit verbunden wird.
- ✓ **Signale für den Energieverbrauch einzelner Inneneinheiten**
Energieverbrauchssignale von jedem Innengerät sind verfügbar, so dass sie einzeln überprüft werden können.
- ✓ **Einfache Integration mit Intesis MAPS**
Der Integrationsprozess lässt sich schnell und einfach mit dem Konfigurationstool Intesis MAPS verwalten.
- ✓ **Automatische Updates des Konfigurationstools und der Benutzeroberfläche**
Sowohl das Intesis MAPS-Konfigurationstool als auch die Firmware der Schnittstelle können automatisch aktualisiert werden.

Midea Commercial & VRF Systeme zu Modbus TCP/RTU-Applikation



Allgemeine

Nettogewicht (g)	240
Verpackungsbreite (mm)	106
Verpackungshöhe (mm)	58
Verpackungstiefe (mm)	90
Verpackungsgewicht (g)	310
Betriebstemperatur °C Min.	0
Betriebstemperatur °C Max.	60
Kompatibilität mit AC-Modellen	This gateway is compatible with Midea V4, V6, and V8 series.
Inhalt der Lieferung	Intesis-Gateway, Installationshandbuch, USB-Konfigurationskabel.
Nicht inbegriffen (im Lieferumfang)	Netzteil nicht im Lieferumfang enthalten.
Montage	DIN rail mount (bracket included), Wall mount
Gehäusematerialien	Kunststoff
Verpackungsmaterial	Karton
Garantie (Jahre)	3 years

Identifizierung und Status

Produkt-ID	IN770AIRXXSO000_MBS_MID
Herkunftsland	Spanien
HS-Code	8517620000
Klassifizierungsnummer für die Exportkontrolle (ECCN)	EAR99
Einkauf mehrerer ERP-Systeme	1

Midea Commercial & VRF Systeme zu Modbus TCP/RTU-Applikation



Physikalische Merkmale

LED-Anzeigen	Gateway- und Kommunikationsstatus.
Drucktasten	Zurücksetzen auf die Werkseinstellungen. I-Am-Meldung (nur für BACnet). Schalter für Normalmodus/Programmiermodus (nur für KNX).

Zertifizierungen und Standards

ETIM Classification	EC001604
WEEE-Kategorie	IT- und Telekommunikationsausrüstung

Midea Commercial & VRF Systeme zu Modbus TCP/RTU- Applikation



Anwendungsfall

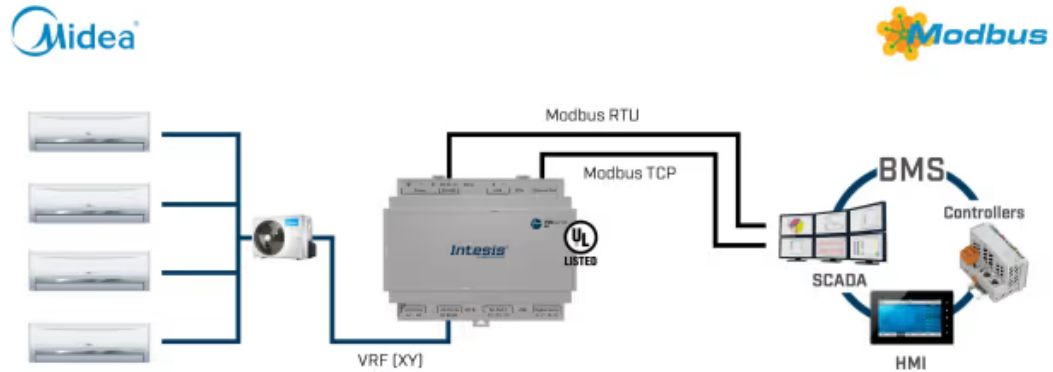

Beispiel für eine Integration.



Verwenden Sie Intesis MAPS, um das Protokoll zu ändern: BACnet, Modbus, KNX oder Home Automation