

## DALI-2 zu Modbus TCP Server-Applikation mit 2 DALI-Kanälen

Artikelnummer: IN704DAL1280000

Integrieren Sie jeden DALI/DALI-2-Treiber und DALI-2-Lichtsensoren oder Präsenzmelder in ein Modbus-BMS oder einen Modbus-TCP-Controller. Diese Integration zielt darauf ab, DALI-Geräte und ihre Daten und Ressourcen von einem Modbus-basierten Steuerungssystem oder Gerät so zugänglich zu machen, als wären sie Teil des Modbus-Systems und umgekehrt.



DALI zu Modbus TCP - 2 DALI-Kanäle

### Funktionen und Vorteile

- ✓ **Modbus-Unterstützung**  
Das Gateway unterstützt das Modbus-TCP-Protokoll.
- ✓ **DALI-Unterstützung**  
Das Gateway ist DALI-2-zertifiziert und unterstützt DALI/DALI-2-Treiber und DALI-2-Eingabegeräte: Taster, Absoluteingabegeräte sowie Präsenz- und Lichtsensoren.
- ✓ **Lokale Steuerungsmöglichkeiten**  
Belegungs- und Lichtsensoren, Taster und Absoluteingänge können lokal vom Gateway aus gesteuert werden. Implementiert wurde auch der DALI-Standardgerätetyp für Energie- und Diagnosedaten.
- ✓ **Max. 64 Treiber/Vorschaltgeräte + 64 DALI-2-Eingangsgeräte pro Kanal**  
Unterstützt bis zu 64 Treiber/Vorschaltgeräte + 64 DALI-2-Eingangsgeräte (Sensoren/Drucktasten/Absoluteingänge) pro Kanal.
- ✓ **Bis zu fünf gleichzeitige Modbus-TCP-Clients werden unterstützt**  
Das Gateway unterstützt bis zu fünf gleichzeitige Modbus-TCP-Clients.
- ✓ **Einfache DALI-Inbetriebnahme/-Integration mit Intesis MAPS**  
Die Integrations- und DALI-Inbetriebnahmeprozesse werden über das Konfigurationstool Intesis MAPS verwaltet. Vorlagen können beliebig oft importiert und wiederverwendet werden, wodurch die Inbetriebnahmezeit erheblich verkürzt wird.
- ✓ **Farbsteuerung**  
RGB- und Tunable-White-Steuerelemente sind in Intesis MAPS verfügbar, um die Nachfrage nach Human Centric Lighting zu decken.
- ✓ **Signale und Leistung**  
Eine DALI-Stromversorgung ist in das Gateway integriert, so dass keine externe DALI-Stromversorgung erforderlich ist. Insgesamt können bis zu 10.000 Signale mit einem garantierten Ausgangsstrom von 230 mA definiert werden.

# DALI-2 zu Modbus TCP Server-Applikation mit 2 DALI-Kanälen



## Allgemeine

Nettobreite (mm)	106
Nettohöhe (mm)	58
Nettotiefe (mm)	90
Nettogewicht (g)	224
Verpackungsbreite (mm)	127
Verpackungshöhe (mm)	86
Verpackungstiefe (mm)	140
Verpackungsgewicht (g)	386
Betriebstemperatur °C Min.	-10
Betriebstemperatur °C Max.	60
Eingangsspannung (V)	24 VDC, 12 W.
Stromanschluss	3-polig
Inhalt der Lieferung	Intesis-Gateway, Installationshandbuch, USB-Konfigurationskabel.
Nicht inbegriffen (im Lieferumfang)	Netzteil nicht im Lieferumfang enthalten.
Montage	DIN rail mount (bracket included), Wall mount
Gehäusematerialien	Kunststoff
Garantie (Jahre)	3 years
Verpackungsmaterial	Karton

## Identifizierung und Status

Produkt-ID	IN704DAL1280000_MBS_DAL
------------	-------------------------

# DALI-2 zu Modbus TCP Server-Applikation mit 2 DALI-Kanälen



## Identifizierung und Status

Herkunftsland	Spanien
HS-Code	8517620000
Klassifizierungsnummer für die Exportkontrolle (ECCN)	EAR99
Einkauf mehrerer ERP-Systeme	1

## Physikalische Merkmale

Anschlüsse / Eingang / Ausgang	Stromversorgung, zwei DALI-Kanäle, Ethernet, Konsolenport USB Mini-B-Typ, USB-Speicher.
LED-Anzeigen	Gateway- und Kommunikationsstatus.
Drucktasten	Zurücksetzen auf die Werkseinstellungen.
DIP- und Drehschalter	Nicht verwendet.
Beschreibung des Akkus	Mangandioxid Lithium Knopfbatterie.

## Zertifizierungen und Standards

ETIM Classification	EC001604
---------------------	----------



## Anwendungsfall

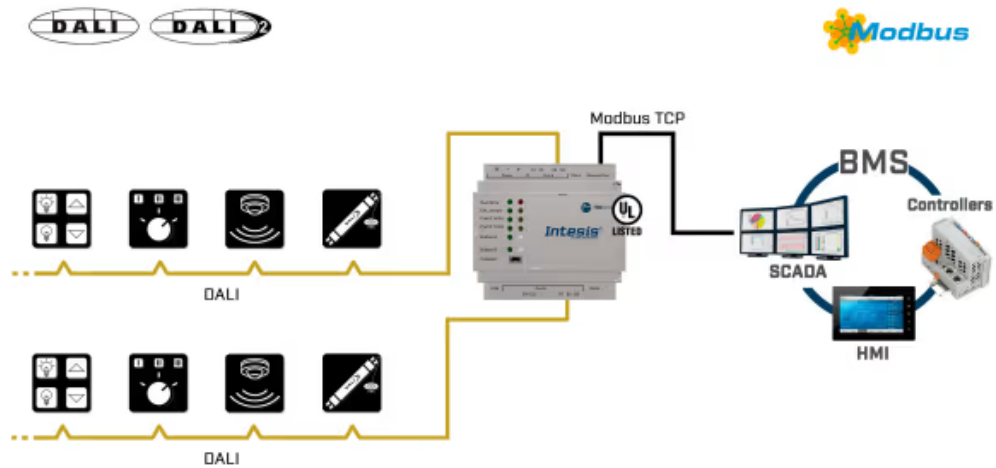

Beispiel für eine Integration.

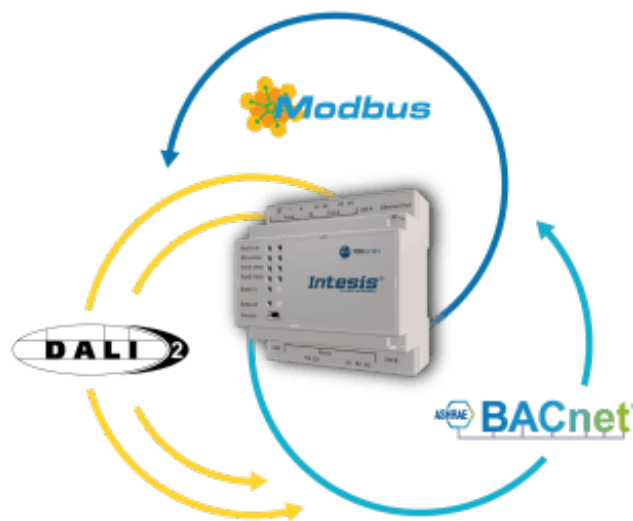

Verwenden Sie Intesis MAPS, um das Protokoll zu ändern: DALI, Modbus oder BACnet