

M-BUS 转 KNX TP 网关

貨號: INKNXMEB0200000

将任何M-Bus设备与任何KNX设备或系统集成。这种集成旨在使M-Bus设备、它们的寄存器和资源可以从KNX系统访问，就好像它们是KNX系统的一部分一样，反之亦然。

M-BUS 转 KNX

特點和優點

- ✓ **使用Intesis MAPS轻松进行DALI调试/集成**
集成和DALI调试过程通过Intesis MAPS配置工具进行管理。
- ✓ **控制多达 3000 个 KNX 通信对象**
网关最多可控制 3000 个 KNX 通信对象。
- ✓ **嵌入式M-Bus电平转换器**
网关中嵌入了 M-Bus 电平转换器，因此无需外部转换器。
- ✓ **支持 KNX TP 设备**
网关支持 KNX TP（双绞线）设备。
- ✓ **自动仪表检测和寄存器发现**
扫描功能可用于自动识别 M-Bus 设备和寄存器发现。
- ✓ **KNX 标准数据点（DPT）支持**
支持 KNX 标准数据点（DPT），保证了简单的 KNX 设备/系统集成。



常规

净宽 (mm)	88
净高 (mm)	56
净深 (mm)	90
净重 (g)	190
包装宽度 (mm)	127
包装高度 (mm)	86
填充深度 (mm)	140
包装重量 (g)	227
工作温度 °C Min	0
工作温度 °C Max	60
输入电压 (V)	24VDC +/-10%.
电源连接器	3-pole
容量	高达20米。
安装条件	此网关设计为安装在机柜内。如果装置安装在外壳外，应始终采取预防措施，防止静电放电至装置。在外壳内工作时（例如，进行调整、设置开关等），在接触装置之前，应始终遵循典型的防静电预防措施。
安装	DIN rail mount (bracket included), Wall mount
外壳材料	塑料
保修 (年)	3 years
包装材料	硬纸板

标识和状态

产品 ID	INKNXMEB0200000
-------	-----------------



标识和状态

原产国	西班牙
海关编码	8517620000
出口管制分类编号 (ECCN)	EAR99
供应风险因素 ERP	Volume not defined yet
购买多个ERP	1

物理特征

连接器/输入/输出	电源, MBUS插入式螺丝接线板, 以太网, 控制台端口USB, USB存储, KNX。
LED指示灯	网关和通信状态。

认证和标准

ETIM分类	EC001604
WEEE类别	IT和电信设备

使用案例

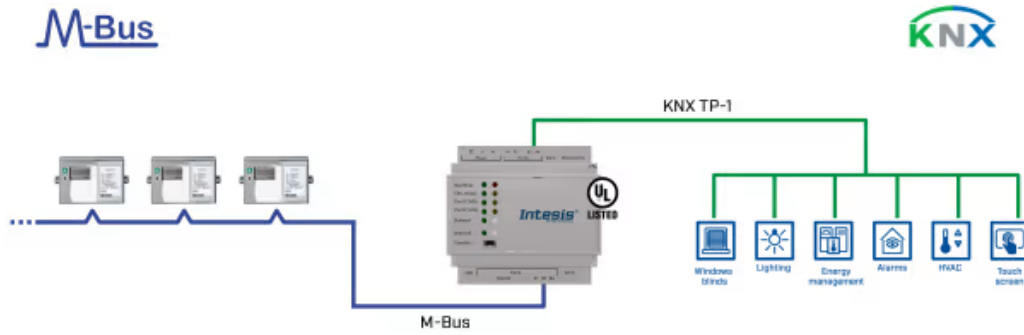

集成示例。